

Tremmel
Frauenbergstraße 66
D-88339 Bad Waldsee

Telefon +49 (0)7524 2779
Telefax +49 (0)7524 48355

Email info@tremmel-online.de
www.tremmel-online.de

TREMMEL

Kompetenz in
Datenschutz
und Entsorgung

ROLLCONTAINERPRESSE

RC 1100 TT



- **Volumenreduzierung bis zu 75 %**
- **Optimale Ausnutzung des Sammelbehälters**
- **Schafft Platz**
- **Sorgt für Ordnung**
- **Einfache Bedienung**
- **Geringe Stellfläche**

**Verdichtet
direkt in
den 1100 l
Umleerbehälter**

ROLLCONTAINERPRESSE

RC 1100 TT

► Volumenreduzierung bis zu 75 %

- Pressgewicht einstellbar bis 4 t

► Optimale Bauform

- platzsparende Stahlkonstruktion für 1100 l-Umleerbehälter nach Euro Norm 840/2 - 840/3 in Schenkar mbauweise
- Aufstellung auch bei geringer Raumhöhe (ab 1900 mm)

► schonende Behandlung des Unterbehälters

- während des Pressvorganges keine Belastung der Laufrollen
- automatische Presskraftbegrenzung
- problemlose Entleerung des Umleerbehälters

► hoher Bedienkomfort

- bequemes Handling des Umleerbehälters im Pressgestell
- Fixierung des Umleerbehälters über seitliche Ar me
- ergonomisch ausgeführte 2-Handbedienung
- Bedienung von der Rückseite
- schneller Pressvorgang
- großes Nachfüllen durch zwischenzeitliches Verdichten
- geräuscharm unter 75 dB

► schafft Platz

- reduziert die Anzahl der benötigten Umleerbehälter

► sorgt für Ordnung

- keine offenen und überquillenden Umleerbehälter

► hoher Sicherheitsstandard

- 2-Hand-Sicherheitsschaltung
- gefertigt nach **CE** Richtlinien

► überall einsetzbar

- kompakte Bauweise
- geringe Stellfläche ca. 4,5 qm
- geringe Bauhöhe

► Premium Paket

- Anschlussfertige Maschine für 230 V / 50 Hz

► Option / Zubehör

- Pressausführung für 660 l - Rollcontainer
- Pressausführung für 770 l - Rollcontainer
- verzinkte Ausführung für Außenaufstellung
- höhere Pressleistung für Sondermaterialien (bis 8 t)
- Hydrauliksystem auf **Bio-Ölbasis**
- Auf Wunsch Bedienung am rechten oder linken Fixierarm

Pressgewicht

3 - 4 t
6 - 8 t

Elektroanschluss

230 V / 1,5kW / 50 Hz
400 V / 2,2kW / 50 Hz

Maschinengewicht

430 kg
432 kg

*Achtung: Volumenreduzierung ist materialabhängig!



RC 1100 TT



Bedienelement RC 1100 TT

technisches Datenblatt

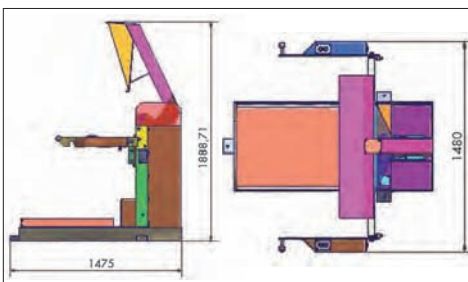
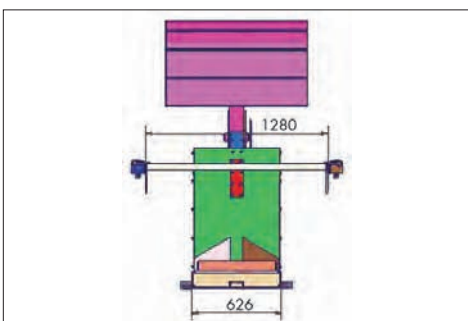
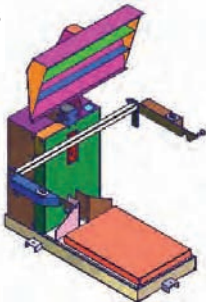

Technische Änderungen vorbehalten 04/2004

WEITERES PRODUKTIONSPROGRAMM

Ein- und Mehrkammerballenpressen mit Ballengewichten von 30 - 600 kg, Mülltonnen- und Rollcontainerpressen, Nassmüllpressen, Fasspressen, Brikettierpressen, Styroporschredder, Dosenpressen, Rollpacker, - maßgeschneiderte Presssysteme für Ihre Problemstellung.