

Tremmel
Frauenbergstraße 66
D-88339 Bad Waldsee

Telefon +49 (0)7524 2779
Telefax +49 (0)7524 48355

Email info@tremmel-online.de
www.tremmel-online.de

TREMME

Kompetenz in
Datenschutz
und Entsorgung

MÜLLTONNENPRESSE

MT 240



- **Volumenreduzierung um bis zu 75%**
- **Optimale Nutzung des Sammelbehälters**
- **Schafft Platz**
- **Sorgt für Ordnung**
- **Einfache Bedienung**
- **Geringer Platzbedarf**

**Verdichtet
direkt in
den 240 l
Umleerbehälter**



verzinkte, fahrbare Ausführung



lackierte, fahrbare Ausführung

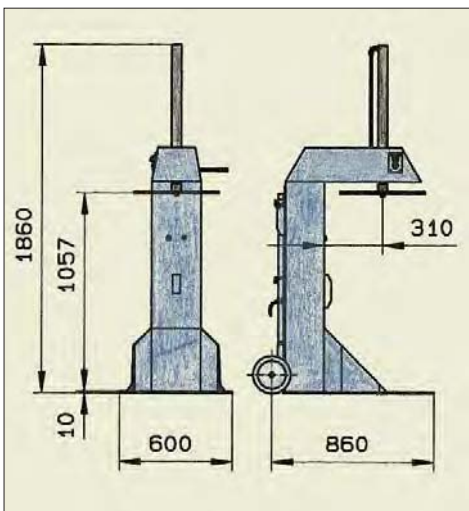

*Werkseitige Voreinstellung
Technische Änderungen vorbehalten 08/2003
Achtung: Volumenreduzierung ist materialabhängig!

MÜLLTONNENPRESSE MT 240

► Volumenreduzierung um bis zu 75 %

- Preßgewicht einstellbar bis 500 kg
- langer Stempelhub von 500 mm

► optimale Bauform

- platzsparendes C-Gestell für 240 l Umleerbehälter nach DIN 30700

► schonende Behandlung des Umleerbehälters

- während des Preßvorganges keine Belastung der Laufrollen
- Preßkraftbegrenzung
- problemlose Entleerung

► hoher Bedienkomfort

- ergonomisch ausgeführte 2- Handbedienung
- von vorn zu bedienen
- bequemes Handling der Tonne im C-Gestell
- großes Nachfüllvolumen durch zwischenzeitliches Verdichten
- schneller Preßvorgang
- geräuscharm unter 75 dB

► schafft Platz

- reduziert die Anzahl der benötigten Umleerbehälter

► sorgt für Ordnung

- keine offenen und überquillenden Umleerbehälter

► überall einsetzbar

- auf Wunsch mobile Ausführung
- geringe Aufstellfläche

► hoher Sicherheitsstandard

- 2-Hand-Sicherheitsschaltung
- **GS** geprüfte Sicherheit
- gefertigt nach CE Richtlinien

► serienmäßige Ausstattung

- anschlussfertige Maschine für 230 Volt/ 50 Hz Spannungsversorgung

► Option/Zubehör

- Pressenausführung für 120 l Umleerbehälter
- Pressenausführung für 360 l Umleerbehälter
- Pressenausführung für Diamond Umleerbehälter
- fahrbare Ausführung für mobilen Einsatz
- verzinkte Ausführung für Außenaufstellung
- Hydrauliksystem auf **Bio-Ölbasis**
- höhere Preßleistung für Sondermaterialien

Preßgewicht	Elektroanschluß	Maschinengewicht
100 kg*	230 V/0,37 kW/50 Hz	150 kg

Technische Änderungen vorbehalten 08/2003

WEITERES PRODUKTIONSPROGRAMM

Ein- und Mehrkammerballenpressen mit Ballengewichten von 30 - 600 kg, Mülltonnen- und Rollcontainerpressen, Nassmüllpressen, Fasspressen, Brikettierpressen, Styroporschredder, Dosenpressen, - maßgeschneiderte Presssysteme für Ihre Problemstellung.